

Delicioso silencio...

La cabeza de corte de cambio fácil y el acoplamiento estable convierten a SL en un acoplamiento estandarizado para todos los adaptadores de barras antivibratorias Silent Tools. Dichos adaptadores con acoplamiento SL están disponibles en diámetros 16-250 mm.

La barra de la herramienta absorbe las vibraciones proporcionando datos de corte productivos.

● ● ● ● SilentTools®

“El cambio fácil de cabezas de corte”

Esta fue la principal razón para que el Sr. Bo Hjelm de Voith Turbo Safeset AB eligiera el sistema CoroTurn® SL.

“La longitud de herramienta que tenemos no permite los cambios automáticos de herramienta. Cambiar herramientas reemplazando la cabeza de corte es sencillo y debido a ello hemos elegido SL. También podemos evitar utilizar numerosas herramientas especiales. Es realmente flexible.”

Bo Hjelm
Ingeniero de Producción
Voith Turbo Safeset AB



CoroTurn® SL

Sea flexible, opte por modular

SANDVIK
Coromant

3 barras, 3 cabezas = 9 combinaciones

Con cientos de cabezas de corte SL, barras y adaptadores, el número de combinaciones posibles dentro del sistema SL es inmenso y por ello es tan útil.

Existen soluciones modulares para:

- Torneado interior
- Torneado exterior
- Tronzado y ranurado
- Roscado
- Mecanizado Multi-Tarea
- Barras para mandrinar antivibratorias
- Adaptadores para diámetros mayores
- Fabricación de discos

Todas con el robusto acoplamiento dentado, exclusivo para SL.



CoroTurn® HP
Refrigerante con
Alta Presión

El refrigerante con alta presión es aplicado directamente desde las boquillas de precisión mediante un chorro que evacúa la viruta desde la superficie de la plaquita, reduce la temperatura y optimiza el control de viruta. El resultado es mayor rendimiento y proceso estable.

SANDVIK ESPAÑOLA S.A
Madrid Avda. San Pablo, 36
Apartado 92
28823 COSLADA
Tel: 91 660 51 00 Fax: 91 660 51 35

www.sandvik.coromant.com

C-1040:88 SPA/01. © AB Sandvik Coromant 2009.07
Impreso sobre papel reciclado. Impreso en Suecia por Sandvikens Tryckeri

SANDVIK
Coromant

Your success in focus

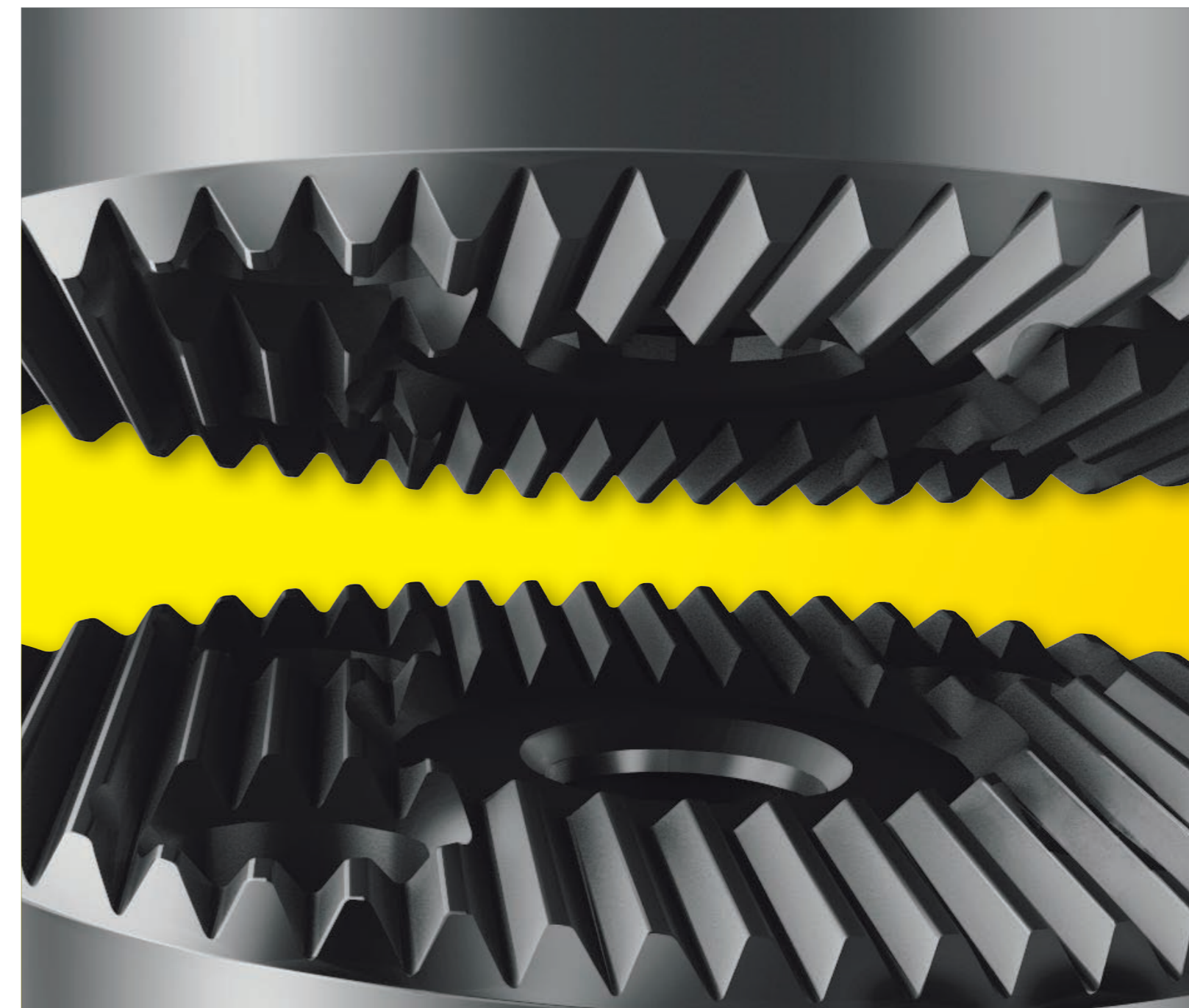

Acoplamiento CoroTurn®

Combinaciones robustas que reducen el inventario de herramientas

El inventario reducido es uno de los resultados inmediatos de la utilización del sistema de herramientas SL, donde la herramienta es la combinación de una barra y una cabeza de corte. Las combinaciones posibles son ilimitadas.

El sistema CoroTurn® SL comprende barras desde los diámetros más pequeños, mediante las herramientas antivibratorias Silent Tools, hasta barras para mandrinar de hasta 600 mm. Están disponibles cabezas de corte para torneado en general, torneado interior, tronzado y ranurado, roscado, multi-torretas, herramientas SL70 especialmente diseñadas para la fabricación de discos de turbinas, y mucho más. Todo ello aporta flexibilidad debido a que todas las combinaciones son posibles y se reduce el número de herramientas en stock.

SL = Acoplamiento dentado (Serration Lock). El acoplamiento dentado entre el adaptador y la cabeza de corte es comparable en rendimiento a una herramienta entera en cuanto a vibraciones y flexión.

Mini torreta CoroPlex™ SL

Torretas Multi-Tarea

Construya una herramienta multi-funcional para el mecanizado multi-tarea: utilice un adaptador Coromant Capto para barra de mandrinar, aplique una placa de mini-torreta CoroPlex SL, combine con cuatro cabezas de corte SL o lamas para torneado, roscar, tronzar o ranurar. Con cuatro herramientas en una, el cambio rápido de la torreta multi-tarea completa el de la herramienta en menos de un segundo.

- 4 herramientas para torneado en una
- Tiempo reducido en cambio de herramienta
- Reduzca inventario en el almacén de herramientas

¡4 herramientas en 1!



¡El diseño ligero reduce las vibraciones!

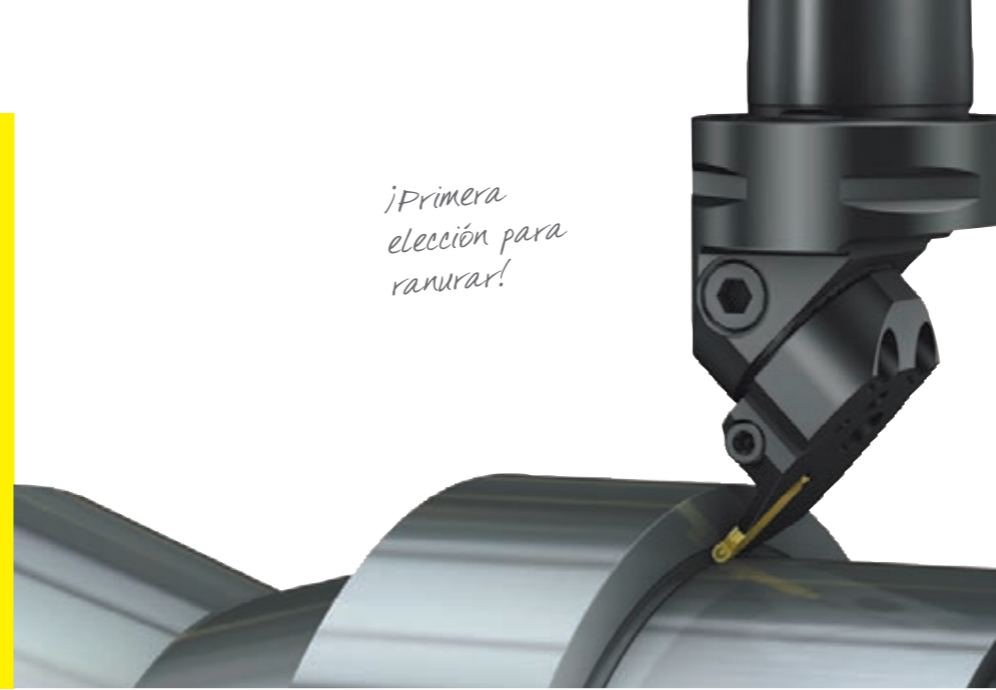

¡Primera elección para ranurar!

CoroCut® SL

La elección para tronzar y ranurar

En operaciones de ranurado, con frecuencia es inevitable que se produzca desgaste en el portaherramientas. Un cambio sencillo de la cabeza de la herramienta resulta apropiado tanto por razones prácticas como económicas. Por ello SL es nuestra primera recomendación para todas las aplicaciones de ranurado. Con CoroCut SL tiene acceso al mayor sistema modular del mercado.

- Amplio programa para una auténtica flexibilidad
- Estabilidad y rendimiento con las plaquitas CoroCut
- Flujo de refrigerante dirigido

Combine estándar para obtener especial

El sistema SL ha sido diseñado para soluciones personalizadas. Puede construir la herramienta que necesita con una nueva combinación de un porta SL y una cabeza de corte. O un adaptador especial que proporciona incluso un mayor número de soluciones, como es el caso de la herramienta mostrada aquí. El uso de unidades estándar convierte a las soluciones especiales en fáciles y económicas.

¿Especial? No, simplemente estándar...



Productos SL relacionados:

CoroTurn® SL70

CoroTurn SL70 es un acoplamiento oval con fijación SL. Ha sido diseñado especialmente para los requerimientos de los discos de turbinas y cajeado de carcasas, en superaleaciones termorresistentes exigentes.

- Forma oval para máxima rigidez o accesibilidad.



¡Corredera ajustable!

CoroTurn® SL de cambio rápido

El sistema de cambio rápido SL está disponible para barras de mandrinar desde diámetro 80 mm. Gracias a ello, el cambio de herramienta es incluso más rápido y el posicionamiento seguro. Deslice suavemente la corredera por el acoplamiento y ajuste la dimensión f1.

- Ajustable
- Tiempos de montaje reducidos
- Refrigerante dirigido al filo de corte