

## Ljuvlig tystnad...

Den enkla metoden för att byta skärhuvudet och det stabila gränssnittet gör SL till ett standardiserat gränssnitt för alla dämpade Silent Tools-adaptrar. Silent Tools-adaptrar med SL-koppling finns i diameter 16–250 mm.

Vibrationsenergin absorberas av verktygsbommen, vilket ger produktiva skärdata.

●●● SilentTools®

## ”Det enkla bytet av skärhuvuden”

Detta var det främsta skälet till att Bo Hjelm/Voith Turbo Safeset AB valde CoroTurn® SL-systemet.

”De verktygslängder vi har tillåter inga automatiska verktygsväxlingar. Att byta verktyg genom att byta skärhuvudet är enkelt, och det var därför vi valde SL. Nu kan vi också slippa många specialverktyg. Det är verkligen flexibelt.”

Bo Hjelm  
Produktionsingenjör  
Voith Turbo Safeset AB



CoroTurn® HP  
Högtryckskylning

Högtryckskylning från precisionsmunstycken skapar en stråle som lyfter upp spånan från skärytan, sänker temperaturen och förbättrar spånkontrollen. Resultatet kan mätas i funktion och processtabilitet.

## 3 bommar, 3 huvuden = 9 kombinationer

Med hundratals SL-skärhuvuden, bommar och adaptrar är antalet möjliga kombinationer med SL-systemet oändliga. Det är det som gör systemet så användbart.

Det finns modulära lösningar för:

- Invändig svarvning
- Utvändig svarvning
- Avstickning och spårsvävning
- Gängning
- Flerfunktionsbearbetning
- Dämpade svarvbommar
- Adaptrar med stor diameter
- Skivtillverkning

Alla har den starka räfflade kopplingen som är unik för SL.

Sandvik Coromant Sverige AB  
Färögatan 7 Box 12 164 93 KISTA  
Tel: 08-793 05 00  
Telefax: 08-752 78 58

www.sandvik.coromant.com

C-1040:88 SWE/01 © AB Sandvik Coromant 2009.07  
Tryckt på återanvändningsbart papper. Tryckt i Sverige av Sandvikens Tryckeri

SANDVIK  
Coromant

Your success in focus

SANDVIK  
Coromant

CoroTurn® SL

## Modulär satsning på flexibel svarvning

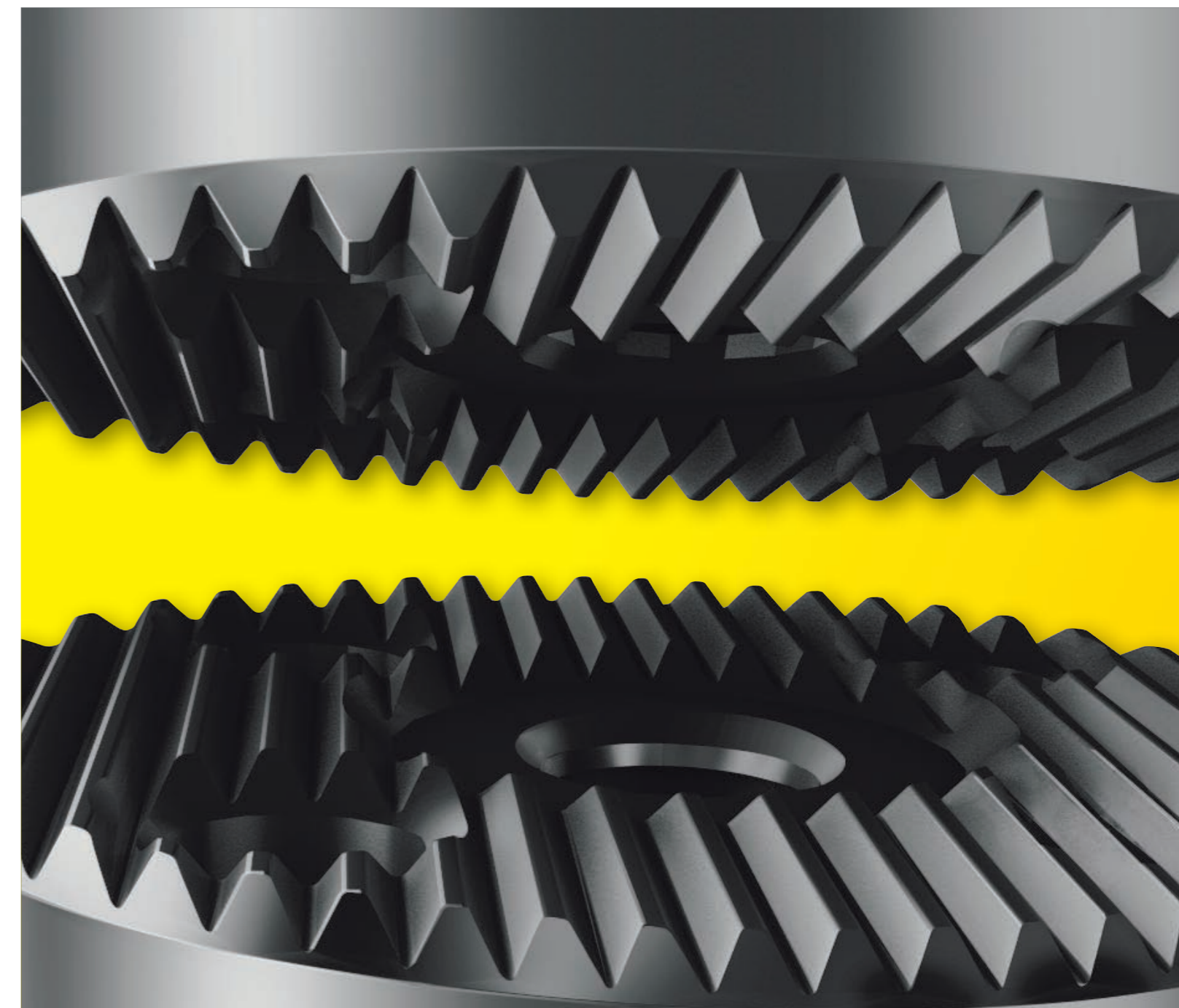

CoroTurn® SL-koppling

## Solida kombinationer som minskar lagerhållningen

Minskad lagerhållning blir ett direkt resultat om man använder SL-verktygssystemet, där verktyget är en kombination av en bom och ett skärhuvud. Kombinationsmöjligheterna är oändliga.

CoroTurn® SL-systemet omfattar svarvbommar från den minsta diametern, via dämpade Silent Tools, upp till bommar på 600 mm. Det finns skärhuvuden för allmän svarvning, invändig svarvning, avstickning och spårsvärning, gängning, flerfunktionsrevolvrar, specialdesignade SL70-verktyg för tillverkning av turbinskivor och mycket mer. Det ger flexibilitet eftersom alla kombinationer är möjliga, och minskar det antal verktyg man måste ha i lager.



4 verktyg i 1!

SL=Räfflad låsning. Den räfflade kopplingen mellan adapter och skärhuvud kan jämföras med solida verktyg vad gäller vibrationer och utböjning.

CoroPlex™ SL minirevolver

## Flerfunktions-revolvrar

Bygg ett flerfunktionsverktyg för flerfunktionsbearbetning: använd en Coromant Capto-bomadapter, lägg till en CoroPlex SL-minirevolverplatta, kombinera detta med fyra SL-skärhuvuden eller blad för svarvning, gängning, avstickning eller spårsvärning. Med fyra verktyg i ett och snabb indexerung av flerfunktionsrevolvern, fullbordas verktygsväxlingen på mindre än en sekund.

- 4 svarvverktyg i ett
- Sparar tid vid verktygsväxling
- Sparar verktygsplatser i verktygsmagasinet

Lätt konstruktion minskar vibrationerna!



CoroCut® SL

## Valet för avstickning och spårsvärning

Vid spårsvärning är slitage på verktygshållaren ofta oundvikligt. Ett enkelt byte av verktygshuvudet är bra både av praktiska och ekonomiska skäl. Därför är SL det vi rekommenderar i första hand för alla spårsvärningar. Med CoroCut SL får du tillgång till marknadens största modulsystem.

- Omfattande program för verklig flexibilitet
- Stabilitet och funktion med CoroCut-skär
- Riktat skärvätskeflöde

## Kombinera standardlösningar för att skapa något speciellt

SL-systemet är utformat för anpassade lösningar. En ny kombination av en SL-hållare och ett skärhuvud kan bygga det verktyg du behöver. Och en specialadapter ger ännu fler möjliga lösningar, som det verktyg som visas här. Möjligheten att använda standardenheter gör speciallösningar enkla och ekonomiska.

Special?  
Nej, standard...



Första val för spårsvärning!

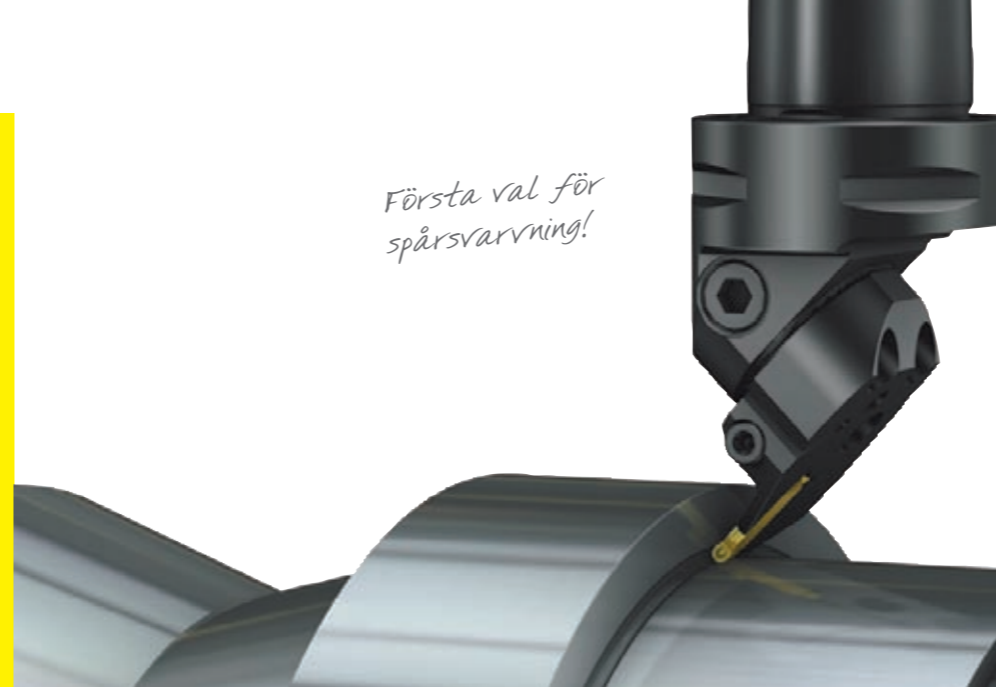

Tillhörande SL-produkter:

## CoroTurn® SL70

CoroTurn SL70 är en oval koppling med SL-gränssnitt. Den är speciellt framtagen för att klara av kraven som ställs av turbinskivor och bearbetning av fickor i hus, i krävande varmhållfasta superlegeringar.

- Oval form för maximal styvhet eller åtkomlighet

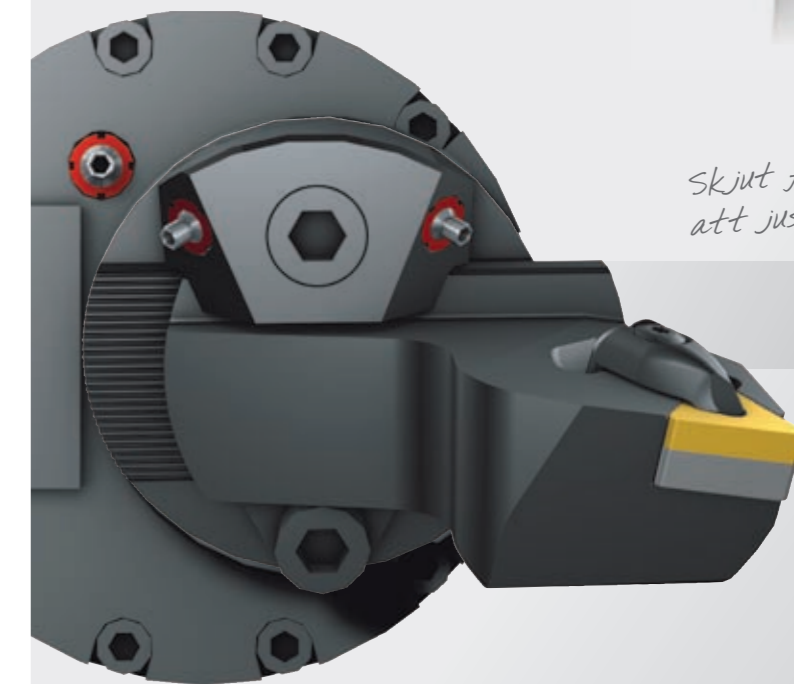

Skjut för att justera!

## CoroTurn® SL snabbväxling

SL-snabbväxlingssystemet finns för svarvbommar från diameter 80 mm. Det gör verktygsväxlingarna ännu snabbare och ger värdefull justerbarhet. Skjut in den lätta främre änden i kopplingen och justera f1-måttet.

- Justerbar
- Minskade omriggningstider
- Skärvätskan riktad mot skäregegen